

記號	變更事項	原因	日期	負責人

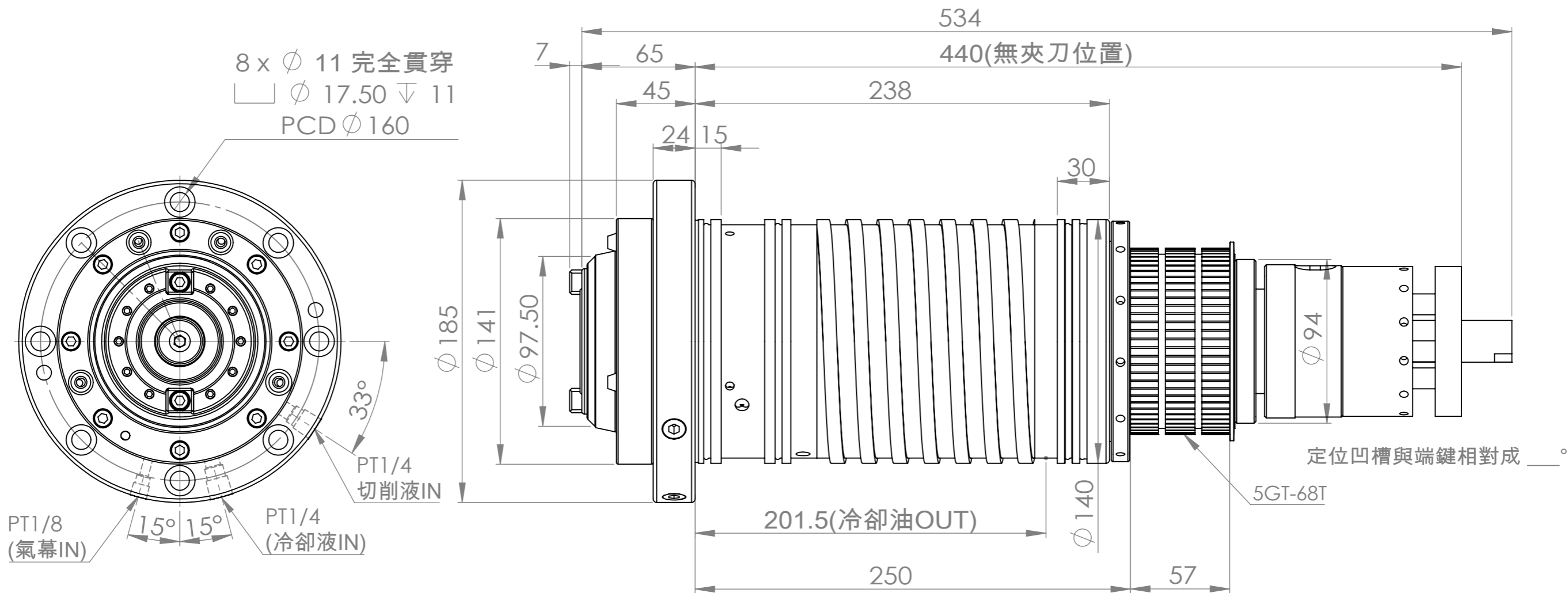

1	最高轉速	10000 RPM			
2	刀把規格	BT40-45°		BBT選配	
3	培林規格	前	2-7014	後	2-7014
4	培林潤滑方式	GREASE			
5	傳動方式	皮帶			
6	拉刀力	1000 \pm 100 kgf			
7	中心出水	無		選配	
8	鬆夾刀油壓缸	無			
9	主軸前端氣幕	有			
10	定位方式	近接開關			
11	安裝方式	立式			
12	主軸重量	~ 50 kg			

材質	設計	亞太有限公司		
表面	繪圖			
熱處理	審校	圖名	主軸總成	
狀態	核准	圖號	A3 BT40-140-SB-R10000M	比例 1:5
		機型	短鼻皮帶(中噴)	版次